

Hilfe zur Auswahl der Expositionsklassen im Hochbau ¹⁾

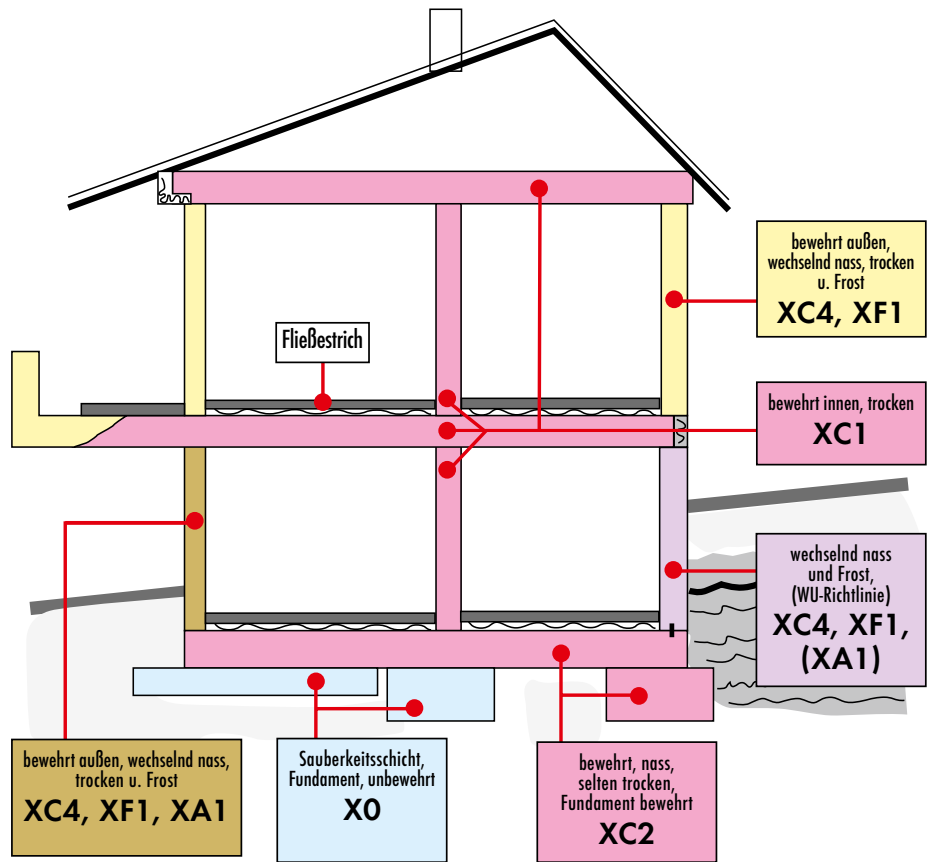

Hilfe zur Auswahl der Expositionsklassen im Industriebau ¹⁾

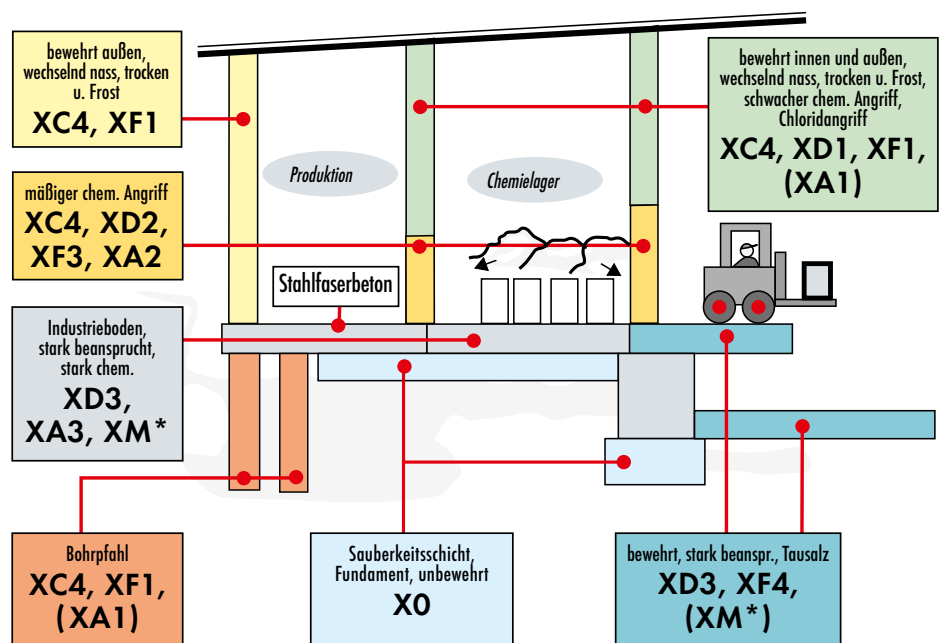

XM* - Verschleißbeanspruchung abhängig von der späteren Nutzung
 (XA1)- wenn erforderlich, muss Betonkorrosion durch chemischen Angriff berücksichtigt werden

¹⁾ Dies sind Beispiele für die Anwendung. Die tatsächlichen Expositionsklassen wie auch alle weiteren Anforderungen an den Beton müssen vom Verfasser der Festlegung (Architekt, Planungsbüro, ...) vorgegeben werden.